

Jernbanenyheder fra BL

Offentliggøres på **Banesiden, Nyheder, Jernbanenyheder af BL**
Sendt fredag 16. september 2022 til <http://john-nissen.dk/banesiden>

I denne indholdsfortegnelse er anført alle kapitler og de fleste overskrifter. Der er ud for overskrifterne angivet på hvilken side, kapitlet begynder. Ved at læse sidetallet på næste kapitel kan der dannes et indtryk af kapitlets omfang. Står der intet under et kapitel, bringes der intet. Rækkefølgen er kronologisk i hvert kapitel og dækker hovedsagelig perioden i **uge 23**

mandag 6. juni 2022 – søndag 12. juni 2022

1 **INDHOLDSFORTEGNELSE**

4 **DEN DAGLIGE DRIFT (VEST)**

Cheminova-godstoget holder i Hr

DEN DAGLIGE DRIFT (ØST)

4 **PRIVATBANERNE OG ANDRE OPERATØRER**

MX-skærvetog i Vj

Litra MX kan køre tunge godstog

Trækketabeller

5 **KØREPLANER**

Toganmeldelse nr. H-54-2022

Mandag d. 06.06.2022 til onsdag d. 08.06.2022 sporarbejde på mellem Struer og Vejle

Mandag d. 06.06.2022 til torsdag d. 09.06.2022 sporarbejde på mellem Esbjerg og Tønder

Tog 5009 mellem Esbjerg St. og Ribe St., afgang kl. 06:08, er aflyst

Tog 55913 mellem Vejle St. og Herning St., afgang kl. 07:03, er aflyst

Tog 5015 mellem Esbjerg St. og Ribe St., afgang kl. 07:15, er aflyst

Tog 5016 mellem Ribe St. og Esbjerg St., afgang kl. 08:14, er aflyst

Tog 5021 mellem Esbjerg St. og Ribe St., afgang kl. 08:14, er aflyst

Tog 5018 mellem Ribe St. og Esbjerg St., afgang kl. 08:54, er aflyst

Tog RA 55944 mellem Gødstrup St. og Vejle St., planlagt ankomst til Vejle kl. 16:55

Tog RA 55944 mellem Jelling St. og Vejle St., afgang kl. kl. 16:40, er aflyst

Tog RA 55953 mellem Vejle St. og Jelling St., afgang kl. kl. 17:03, er aflyst

Tog RA 75431 mellem Langå St. og Viborg St., afgang kl. kl. 10:30, er aflyst

Tog RA 75432 mellem Viborg St. og Langå St., afgang kl. kl. 10:37, er aflyst

Tog RA 55944 mellem Struer St. og Herning St., afgang kl. kl. 15:04, er aflyst

Tog RA 5603 mellem Engesvang St. og Herning St., afgang kl. kl. 06:58, er aflyst

Tog RA 5203 mellem Herning St. og Struer St., afgang kl. kl. 07:27, er aflyst

Tog RA 5203 mellem Herning St. og Struer St., afgang kl. kl. 07:27, er ikke aflyst

Tog RA 55223 mellem Herning St. og Struer St., afgang kl. kl. 12:27, er aflyst

Tog RA 55240 mellem Struer St. og Herning St., afgang kl. kl. 14:32, er aflyst

RETTELSE: Tog RA 55240 mellem Struer St. og Herning St., afgang kl. kl. 14:32

Tog RA 55252 mellem Struer St. og Herning St., planlagt ankomst til Herning kl. 18:26

Tog 5613 mellem Aarhus H og Silkeborg St., afgang kl. 07:50, er aflyst

Tog 5617 mellem Aarhus H og Silkeborg St., afgang kl. 08:50, er aflyst

Tog 95614 mellem Silkeborg St. og Aarhus H, afgang kl. 09:03, er aflyst

Tog 95618 mellem Silkeborg St. og Aarhus H, afgang kl. 10:03, er aflyst

Tog 5633 mellem Aarhus H og Silkeborg St., afgang kl. 13:50, er aflyst

Tog 95638 mellem Silkeborg St. og Aarhus H, afgang kl. 15:03, er aflyst

Tog 95637 mellem Aarhus H og Silkeborg St., afgang kl. 14:50, er aflyst

Tog 95642 mellem Silkeborg St. og Aarhus H, afgang kl. 16:03, er aflyst

Tog 95648 mellem Engesvang St. og Skanderborg St., afgang kl. 14:29, er aflyst

Søndag d. 12.06.2022 til mandag d. 13.06.2022 sporarbejde på mellem Aarhus H og Herning

- 9 **TRÆKKRAFT**
Materiel på mdt Gb
Oversigter over antal ME'er på mdt Gb
Fa

- 11 **GODSVOGNE**
To ermewa-tankvogne på Vj Havn
Vogntypekode 9326
ermewa
International litrering af godsvognsmateriel

PERSONVOGNE

TOGSÆT

S-TOG

METRO

FÆRGER

- 13 **VETERANMATERIEL OSV.**
Velkommen til Græsted Veterantræf 2022
Nordsjællands Veterantog
Nogle af Danmarks stærkeste mænd gæster Græsted Veterantræf for at prøve kræfter
Græsted
Græsted Veterantræf
HTJ Køf 64
DSB 1
Dampmaskinerne
Kørsel med særtog Græsted-Gll-Græsted-Mårum-Græsted
Gll
Mdt Gll
Græsted-Mårum-Græsted
Næste Græsted Veterantræf
Mdt Græsted
Materiel ved NSJV
Toggang i Græsted

SPECIALKØRETØJER

SKROTBUNKEN

- 17 **FASTE ANLÆG**
La 31. Es-(Ho)
La 33. Ho-Vj
"Rettelse til La" nr. 153
Udrulning af ETCS fra Aulum til Herning
Distancer Grø-Græ, Græ- & Græ-Hg
Trædelen af varehuset i Bs er fjernet
Rettelser til TIB-S og ny SR-ORF SSB 810-2022
SR ORF Supplerende sikkerhedsbestemmelser 810-2022
Rettelser til TIB-S

- 24 **UDLAND**
Tyskland rundt for 68 kroner

- 24 **DIVERSE**
Når der spares på togene, taber yderområderne
Odense Letbane åbende for passagerer efter 14 års tilløb
Tour de France-etaper vil udfordre trafildcen på en stor rejsedag

Fortegnelse over forkortelser, Overkørsler, Færdselstavler
Vehicle Keeper Marking Register – VKM, Togekspeditionssteder
Stednavneforkortelser i Jylland, omkring Struer, på Fyn
Stednavneforkortelser på Sjælland, Lolland-Falster, omkring København, omkring Næstved

Jernbanenyheder

Overrubrikker sat med Arial 12 pkt.

Underrubrikker sat med Arial 10 pkt.

Brødtekst sat med Arial 10 pkt.

Figurtekster sat med Arial 9 pkt.

Fodnoter sat med Arial 9 pkt.

Tekstbehandling Corel® WordPerfect® 8 konverteret til Adobe® Acrobat® Reader® DC

Må citeres med tydelig kildeangivelse

Søgemuligheder i Adobe Acrobat Reader DC

For let at kunne finde og læse en tekst **brug** søgemaskinen  eller **Søg efter** ved at taste Ctrl+F.

I feltet **Find** indtastes de(t) ønskede ord, der søges efter. Klik på **Næste** for til at blive ledt dertil.

Ikke altid kan søgefunktionen finde overskriften, idet den kan være ændret lidt.

Der kan også vælges avanceret søgning Shift+Ctrl+F **Søg**, hvor søgekriterierne kan justeres.

Åbn et pdf-dokument for at få en visning af lige sider til venstre og ulige til højre:

Vis, Vis/skjul <, Navigationsruder <, fjern U foran \ddot{y} Bogmærker, F4 eller klik på = i det grå, venstre panel.

Vis, Vis/skjul <, fjern U foran Fanen Værktøjslinjer Shift+F4 eller klik på < i det grå, højre panel.

Vis, Sidevisning <, sæt U ved Vis forside i tosidevisning. I Værktøjslinjer F8 klik på . Blad til side 2-3.

Kontroller opdatering med **Hjælp, Søg efter opdateringer ...** eller lad det ske automatisk under **Rediger indstillinger ..., Indstillinger, Opdateringsprogram** eller med genvejstasterne Ctrl+K.

DEN DAGLIGE DRIFT (VEST)

Ti 7/6 2022

Cheminova-godstoget holder i Hr

Der er **tirsdag**, og uret viser 16.04, så der kigges ud fra tog L 50747 (Fa-Str) over til spor 5. DBCSC MZ 1449 + 1-2 tankcontainervogne i Sgns med to grå, mindre containere holder ganske rigtigt i spor 5. (BL)

DEN DAGLIGE DRIFT (ØST)

PRIVATBANERNE OG ANDRE OPERATØRER

Ti 7/6 2022

MX-skærvetog i Vj

Efter at have set 7 ME'er på **mdt Gb** og en ME i **Fa** spor 32 er der togskitte fra tog L 43 (Kh-Ar) i **Vj** spor 6 kl. 13.57 (-½). Videre kørsel mod **Str** skal ske med tog RA 5941 (Vj-Str) med afgang kl. 14.03, men i sydenden af spor 2 holder der et tog, der bliver skyld i en times senere afrejse fra **Vj**.

Der er CFLCD MX 1029 + 6 **blå** Fccs + 5 **brune** Fccs læssede med skærver fra **Vj Havn**. Da det kom til **Vj** med tomme Fccs, hed tog 8035 (Fa-Vj). MX'en laver omløb kl. 14.06 gennem spor 1, og selv om der er en time til afgang, kan 8036 (Vj-Fa) godt afgå +60. Derfor gås der op til vejbroen med **Toldbodvej**, hvorfra den klassiske udkørsel mod **Fa** kan laves med det tidligere Hotel Australia ragende op bag det nedlagte **Vj** Gods med stationsnummer 74. **Vj** havde stationsnummer 73 og **Muk** (Munkebjerg) stationsnummer 75. Nummer 1 var naturligvis **Fh**.

Den klassiske udkørsel finder kl. 14.38, og lkf giver et lille pif som hilsen. Kl. 14.39 nærmer MX 1029 sig med tog 8036 de to **grønne** på U-signalet.



Litra MX kan køre tunge godstog

Selv om der måske er en belastning på 11 × 40 tons = 440 tons, har der tidligere kørt MX-godstog med mere end en dobbelt så stor belastning: Tog 2734 (Hr-Fra), Hr-Bb MX 600, Bb-Fra MX 800, Hr-Jl 80 km/t., Jl-Vj 60 km/t., Vj-Fra 80 km/t.



Det kunne sted, at der skulle flere vogne med fra **Vj**, og det skete **torsdag 26. april 1973**, hvor DSB MX 1040 havde en belastning på 98 aksler og 999 tons. Af **Vj** kl. 19.29½ (+½) og pass. **Bé** (Brejning T) kl. 19.44½ (+1½). Det tog altså et kvarter at køre de 10,9 km op til **Bé** (Brejning) lig 43,6 km/t. i gennemsnit, og der blev vundet 1 minut med en væsentlig større belastning. MX 1040 må have trukket godt!

SIR 103

Før **Bé** stod der SIR-signal nr. 103 – et sanktandreaskors, her vist i kørselsretning **Vj-Bé**.

Nr. 103. »Kendingsmærke for Holdsteder uden Sidespor og uden Hovedsignaler«.

To over hinanden h v i d e K o r s.

Til »Kendingsmærke for Holdsteder uden Sidespor og uden Hovedsignaler«.

Mærket tilkendegiver tilstedeværelsen af et holdsted uden sidespor og uden hovedsignaler 500 m bag ved mærket.

Mærket er anbragt på to standere umiddelbart til højre for sporet set i kørselsretningen.

Man kan dog undlade mærkets anbringelse enkelte steder, hvor anbringelsen er vanskelig, og hvor man iøvrigt på anden måde har let ved at orientere sig.

Kilde: **SIR** side 178-I – 179-II. Gyldig fra 9/12 1962, rettelsesblad 298

Signal nr. 103 blev ikke »flyttet« med over i **Sikkerhedsreglement af 1975**.



Nr. 104. »Kendingsmærke for Holdsteder med Sidespor men uden Hovedsignaler«.

Dette signal kom til i SR at hedde § 17 **Mærker** 5. »**Holdsted uden hovedsignaler**« (plan 17.1) (signal 17.5) og kom til at få

Betydning: 500 m efter mærket følger et holdsted uden hovedsignal.

Kilde: **SR**, side 151-1

Trækketabeller

Det største stigningsbogstav mellem **Vj** og **Fa** var bogstav C mellem **Pj** (Pjedsted) og **Fra**. I **Trækketabeller**, Største tilladte belastning for Motorlokomotiver MX var ved stigningsbogstaverne B-F 1000 tons, så det gik fint med denne belastning på 999 tons.

I feltet nedenunder står Damplokomotiver litra C, D, E, F, H, N, Q, R, S.

Trækketabeller findes i DANSKE STATSBANER **Tjenestekøreplanens** indledende bemærkninger (TIB). Gyldig fra 31. maj 1970. Side 7.

(BL)

KØREPLANER

Ma 6/6 2022

Togmeldelse nr. H-54-2022

Nordsjællands Veterantog har bestilt kørsel med veterantog.

Der skal foretages opkald til FC Hillerød før afgang fra udgangsstationen med oplysning om hvilket TA-nummer/tognummer, der køres efter, samt oplysning om lokomotivførerens/lodsens mobiltelefonnummer

Tog VP 105101 (Græ-Gll), Personførende M 32 95, 55 km/t.

Græ 11.22*, Gll 11.30 x 10x056.

* Fra pladsen senest 11.18

Tog VP 105102 (Gll-Mmg), Personførende M 32 95, 55 km/t.

Gll 11.50 x 10x057, Græ 11.58-12.21, Mmg 12.29 x 10x065.

* Til pladsen og retur igen senest 12.18

Tog VP 105103 (Mmg-Gll), Personførende M 32 95, 55 km/t.

Mmg 12.50 x 10x064, Græ 12.58*-13.22, Gll 13.30 x 10x072.

* Til pladsen og retur igen senest 13.19

Tog VP 105104 (Gll-Mmg), Personførende M 32 95, 55 km/t.

Gll 13.50 x 10x073, Græ 13.58-14.21, Mmg 14.29 x 10x081.

* Til pladsen og retur igen senest 14.18

Tog VP 105109 (Mmg-Græ), Personførende M 32 95, 55 km/t.

Mmg 14.50 x 10x080, Græ 14.58*.

* Til pladsen

Kilde: Togmeldelse TA H-54_2022 (GDS-HHGB), **Hi, torsdag 21. april 2022**, side 3 af 7 og 4 af 7.

Plantog kørt med eller krydset denne **mandag, 6. juni 2022**:

Tog PP 187040 (Hg-Gll)	Grø	8.53-54
Tog PP 107040 (Gll-Hi)	Græ	9.41-42
Tog PP 107041 (Hi-Gll)	Græ	9.41-42
Tog PP 107048 (Gll-Hi)	Græ	10.41-42
Tog PP 107049 (Hi-Gll)	Græ	10.41-42
Tog PP 187056 (Hg-Gll)	Gll	an 11.33.
Tog PP 107056 (Gll-Hi)	Gll	af 11.34.
Tog PP 107057 (Hi-Gll)	Gll	an 11.50.
Tog PP 187057 (Gll-Hg)	Gll	af 11.50.
Tog PP 107065 (Hi-Gll)	Mmg	af 12.33.
Tog PP 107064 (Gll-Hi)	Mmg	af 12.50.
Tog PP 107072 (Gll-Hi)	Græ	13.41-42.
Tog PP 107073 (Hi-Gll)	Græ	13.41-42.
Tog PP 107080 (Gll-Hi)	Græ	14.41-42.
Tog PP 107081 (Hi-Gll)	Græ	14.41-42.
Tog PP 107088 (Gll-Hi)	Græ	15.41-42.
Tog PP 107089 (Hi-Gll)	Græ	15.41-42.
Tog PP 187089 (Gll-Hi)	Hg	an 16.32.

(BL)

Togmel-
delse

Ma 6/6 2022 – on 8/6 2022

Der er fra mandag d. 06.06.2022 til onsdag d. 08.06.2022 sporarbejde på mellem Struer og Vejle. Der er derfor ændringer i køreplanen i tidsrummet 23.00 til 01.00. Venlig hilsen Arriva Tog.



Kilde: Arriva Tog, sms, **onsdag 1. juni 2022** 14:01:15
(BL)

Ma 6/6 2022 – to 9/6 2022

Der er fra mandag d. 06.06.2022 til torsdag d. 09.06.2022 sporarbejde på mellem Esbjerg og Tønder. Der er derfor ændringer i køreplanen i tidsrummet 21.00 til 01.00. Venlig hilsen Arriva Tog.



Kilde: Arriva Tog, sms, **onsdag 1. juni 2022** 13:35:57
(BL)

Ti 7/6 2022

Tog 5009 mellem Esbjerg St. og Ribe St., afgang kl. 06:08, er aflyst. Vi henviser til næste afgang. Aflysningen skyldes fejl på sporet. Vi beklager de gener, dette kan medføre. Venlig hilsen Arriva Tog.



Afgang

Kilde: Arriva Tog, sms, **tirsdag 7. juni 2022** 05:54:13 & 06:00:19

Tog 55913 mellem Vejle St. og Herning St., afgang kl. 07:03, er aflyst. Vi henviser til næste afgang. Aflysningen skyldes materielforhold. Vi beklager de gener, dette kan medføre. Venlig hilsen Arriva Tog.



Afgang

Kilde: Arriva Tog, sms, **tirsdag 7. juni 2022** 06:55:21

Tog 5015 mellem Esbjerg St. og Ribe St., afgang kl. 07:15, er aflyst. Vi henviser til næste afgang, da vi ikke kan skaffe erstatningsbefordring. Aflysningen skyldes fejl på sporet. Vi beklager de gener, dette kan medføre. Venlig hilsen Arriva Tog.



Afgang

Kilde: Arriva Tog, sms, **tirsdag 7. juni 2022** 07:22:10

Tog 5016 mellem Ribe St. og Esbjerg St., afgang kl. 08:14, er aflyst. Vi henviser til næste afgang. Aflysningen skyldes fejl på sporet. Vi beklager de gener, dette kan medføre. Venlig hilsen Arriva Tog.



Afgang

Kilde: Arriva Tog, sms, **tirsdag 7. juni 2022** 07:24:25

Tog 5021 mellem Esbjerg St. og Ribe St., afgang kl. 08:14, er aflyst. Vi henviser til næste afgang. Aflysningen skyldes fejl på sporet. Vi beklager de gener, dette kan medføre. Venlig hilsen Arriva Tog.



Afgang

Kilde: Arriva Tog, sms, **tirsdag 7. juni 2022** 08:06:08

Tog 5018 mellem Ribe St. og Esbjerg St., afgang kl. 08:54, er aflyst. Der indsættes bus, der køres af Vikingbus. Bussen kører fra Ribe St. kl. 09:00. Aflysningen skyldes afledte fejl på sporet. Vær opmærksom på, at bussen kan være forsinket i forhold til den normale køreplan. Vi beklager de gener, dette kan medføre. Venlig hilsen Arriva Tog



Kilde: Arriva Tog, sms, **tirsdag 7. juni 2022** 08:31:25

Tog RA 55944 mellem Gødstrup St. og Vejle St., planlagt ankomst til Vejle kl. 16:55, er i øjeblikket ca. 25 minutter forsinket. Forsinkelsen skyldes signalproblemer. Vi beklager de gener, aflysningerne kan medføre. Venlig hilsen Arriva Tog



Kilde: Arriva Tog, sms, **tirsdag 7. juni 2022** 16:17:36

Tog RA 55944 mellem Jelling St. og Vejle St., afgang kl. kl. 16:40, er aflyst. Vi henviser til næste afgang. Aflysningen skyldes signalproblemer. Vi beklager de gener, dette kan medføre. Venlig hilsen Arriva Tog.



Afgang

Kilde: Arriva Tog, sms, **tirsdag 7. juni 2022** 16:22:31

Tog RA 55953 mellem Vejle St. og Jelling St., afgang kl. kl. 17:03, er aflyst. Vi henviser til næste afgang. Aflysningen skyldes signalproblemer. Vi beklager de gener, dette kan medføre. Venlig hilsen Arriva Tog.



Afgang

Kilde: Arriva Tog, sms, **tirsdag 7. juni 2022** 16:23:23
(BL)

To 9/6 2022

Tog RA 75431 mellem Langå St. og Viborg St., afgang kl. kl. 10:30, er aflyst. Vi henviser til næste afgang. Aflysningen skyldes signalproblemer. Vi beklager de gener, dette kan medføre. Venlig hilsen Arriva Tog.



Afgang

Kilde: Arriva Tog, sms, **torsdag 9. juni 2022** 10:07:17

Tog RA 75432 mellem Viborg St. og Langå St., afgang kl. kl. 10:37, er aflyst. Vi henviser til næste afgang. Aflysningen skyldes signalproblemer. Vi beklager de gener, dette kan medføre. Venlig hilsen Arriva Tog.



Afgang

Kilde: Arriva Tog, sms, **torsdag 9. juni 2022** 10:08:20

Tog RA 55944 mellem Struer St. og Herning St., afgang kl. kl. 15:04, er aflyst. Vi henviser til næste afgang. Aflysningen skyldes materieforhold. Vi beklager de gener, dette kan medføre. Venlig hilsen Arriva Tog.



Afgang

Kilde: Arriva Tog, sms, **torsdag 9. juni 2022** 14:08:22
(BL)

Fr 10/6 2022

Tog RA 5603 mellem Engesvang St. og Herning St., afgang kl. kl. 06:58, er aflyst. Vi henviser til næste afgang. Aflysningen skyldes en nærved påkørsel. Vi beklager de gener, dette kan medføre. Venlig hilsen Arriva Tog.



Afgang

Kilde: Arriva Tog, sms, **fredag 10. juni 2022** 07:23:42

Tog RA 5203 mellem Herning St. og Struer St., afgang kl. kl. 07:27, er aflyst. Vi henviser til næste afgang. Aflysningen skyldes afledte virkninger af en nærved påkørsel. Vi beklager de gener, dette kan medføre. Venlig hilsen Arriva Tog.



Afgang

Kilde: Arriva Tog, sms, **fredag 10. juni 2022** 07:26:47

Tog RA 5203 mellem Herning St. og Struer St., afgang kl. kl. 07:27, er ikke aflyst og kører planmæssigt. Vi beklager den tidligere udmelding. Venlig hilsen Arriva Tog.



Kilde: Arriva Tog, sms, **fredag 10. juni 2022** 07:31:56

Tog RA 55223 mellem Herning St. og Struer St., afgang kl. kl. 12:27, er aflyst. Vi henviser til næste afgang. Aflysningen skyldes signalproblemer. Vi beklager de gener, dette kan medføre. Venlig hilsen Arriva Tog.



Afgang

Kilde: Arriva Tog, sms, **fredag 10. juni 2022** 13:17:50

Tog RA 55240 mellem Struer St. og Herning St., afgang kl. kl. 14:32, er aflyst. Vi henviser til næste afgang. Aflysningen skyldes signalproblemer. Vi beklager de gener, dette kan medføre. Venlig hilsen Arriva Tog.



Afgang

Kilde: Arriva Tog, sms, **fredag 10. juni 2022** 13:19:49

RETTELSE: Tog RA 55240 mellem Struer St. og Herning St., afgang kl. kl. 14:32, er IKKE aflyst. Venlig hilsen Arriva Tog.



Kilde: Arriva Tog, sms, **fredag 10. juni 2022** 13:32:00

Tog RA 55252 mellem Struer St. og Herning St., planlagt ankomst til Herning kl. 18:26, er i øjeblikket ca. 50 minutter forsinket. Forsinkelsen skyldes signalproblemer. Vi beklager de gener, dette kan medføre. Venlig hilsen Arriva Tog.



Kilde: Arriva Tog, sms, **fredag 10. juni 2022** 18:28:13
(BL)

Lø 11/6 2022

Tog 5613 mellem Aarhus H og Silkeborg St., afgang kl. 07:50, er aflyst. Vi henviser til næste afgang. Aflysningen skyldes fejl på sporet. Vi beklager de gener, dette kan medføre. Venlig hilsen Arriva Tog.



Afgang

Kilde: Arriva Tog, sms, **lørdag 11. juni 2022** 06:01:25

Tog 5617 mellem Aarhus H og Silkeborg St., afgang kl. 08:50, er aflyst. Vi henviser til næste afgang. Aflysningen skyldes fejl på sporet. Vi beklager de gener, dette kan medføre. Venlig hilsen Arriva Tog.



Afgang

Kilde: Arriva Tog, sms, **lørdag 11. juni 2022** 07:01:28

Tog 95614 mellem Silkeborg St. og Aarhus H, afgang kl. 09:03, er aflyst. Vi henviser til næste afgang. Aflysningen skyldes fejl på sporet. Vi beklager de gener, dette kan medføre. Venlig hilsen Arriva Tog.



Afgang

Kilde: Arriva Tog, sms, **lørdag 11. juni 2022** 07:31:26

Tog 95618 mellem Silkeborg St. og Aarhus H, afgang kl. 10:03, er aflyst. Vi henviser til næste afgang. Aflysningen skyldes fejl på sporet. Vi beklager de gener, dette kan medføre. Venlig hilsen Arriva Tog.



Afgang

Kilde: Arriva Tog, sms, **lørdag 11. juni 2022** 08:31:28

Tog 5633 mellem Aarhus H og Silkeborg St., afgang kl. 13:50, er aflyst. Vi henviser til næste afgang. Aflysningen skyldes fejl på sporet. Vi beklager de gener, dette kan medføre. Venlig hilsen Arriva Tog.



Afgang

Kilde: Arriva Tog, sms, **lørdag 11. juni 2022** 12:31:20

Tog 95638 mellem Silkeborg St. og Aarhus H, afgang kl. 15:03, er aflyst. Vi henviser til næste afgang. Aflysningen skyldes fejl på sporet. Vi beklager de gener, dette kan medføre. Venlig hilsen Arriva Tog.



Afgang

Kilde: Arriva Tog, sms, **lørdag 11. juni 2022** 13:31:19

Tog 95637 mellem Aarhus H og Silkeborg St., afgang kl. 14:50, er aflyst. Vi henviser til næste afgang. Aflysningen skyldes fejl på sporet. Vi beklager de gener, dette kan medføre. Venlig hilsen Arriva Tog.



Afgang

Kilde: Arriva Tog, sms, **lørdag 11. juni 2022** 13:31:58

Tog 95642 mellem Silkeborg St. og Aarhus H, afgang kl. 16:03, er aflyst. Vi henviser til næste afgang. Aflysningen skyldes fejl på sporet. Vi beklager de gener, dette kan medføre. Venlig hilsen Arriva Tog.



Afgang

Kilde: Arriva Tog, sms, **lørdag 11. juni 2022** 14:31:24

(BL)

Sø 12/6 2022

Tog 95648 mellem Engesvang St. og Skanderborg St., afgang kl. 14:29, er aflyst.

Der indsættes bus, der køres af Vikingbus. Bussen kører fra Engesvang St. kl. 14:29.

Aflysningen skyldes fejl på sporet. Bussen stopper ikke i Svejlbæk. Vær opmærksom

på, at bussen kan være forsinket i forhold til den normale køreplan. Toget kører videre som normalt fra Skanderborg, dog med ændrede afgangstider.

Vi beklager de gener, dette kan medføre. Venlig hilsen Arriva Tog. Afgang

Skanderborg 15.00,

afgang Hørning 15.08,

afgang Viby J 15.17,

ankomst til Aarhus H 15:24

Vi beklager de gener, dette kan medføre. Venlig hilsen Arriva Tog.

Kilde: Arriva Tog, sms, **søndag 12. juni 2022** 12:43:42

(BL)

Sø 12/6 2022 – ma 13/6 2022

Der er fra søndag d. 12.06.2022 til mandag d. 13.06.2022 sporarbejde på mellem Aarhus H og Herning via Silkeborg. Der er derfor ændringer i køreplanen i tidsrummet 04.00 til 01.30. Venlig hilsen Arriva Tog.



Kilde: Arriva Tog, sms, **fredag 3. juni 2022** 10:01:16

(BL)

Materiel på mdt Gb

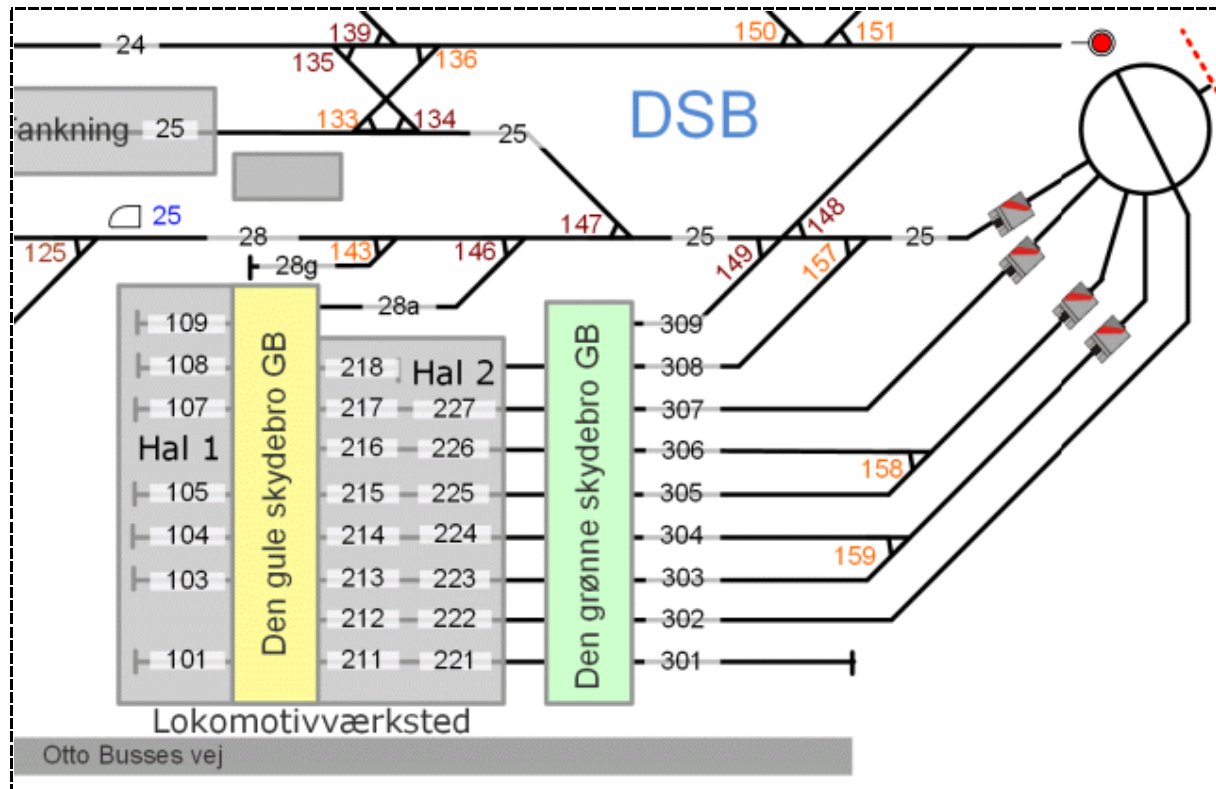

Kilde: [Lokalinstrukser for værkstedsområder. Gyldig fra den 07.03.2022](#)
 1.5.1.2 DSB's og Banedanmarks Sporarealer på Otto Busses Vej, side 21

Der er 0,65 km at gå fra **Dbt** (Dybbølsbro) til drejeskiven på **mdt Gb**. Her bliver to tidsmæssige generationer fotograferet: drejeskiven ± og TKC ØST-tårnet . Herfra er der et godt kig ind på næsten alle lokomotiverne i sporene 304-309 og spor 25. Deres placeringer:

Spor 309	Tomt
Spor 308	EB 3222, EB, DSB ME 1522
Spor 307	DSB ME 1520 (r)
Spor 306	DSB ME 1534
Spor 305	Tomt under et gråt halvtag
Spor 304	DSB ME 1521 (r)
Spor 303	DSB ME 1517
Spor 302	DSB ME 1536 (r)
Spor 301	DSB Køf 269 (r)

På pladsen i den vestlige del af mdt Gb

DSB EB 3224 + ABs DK-DSB 55 86 86 77-917-1

På Otto Busses Vej

Efter ovk ved spor 28c **gul** ARAIL 70010 læsset på sættevogn

På pladsen N for Otto Busses Vej i den vestlige del af mdt Gb

DSB EB 3238, EB 3239, EB 3229

DSB EB 3203, TR 52 med fulde nr. 99 86 92 81 05 2-1

TR 95, EB 3221, ME 1529

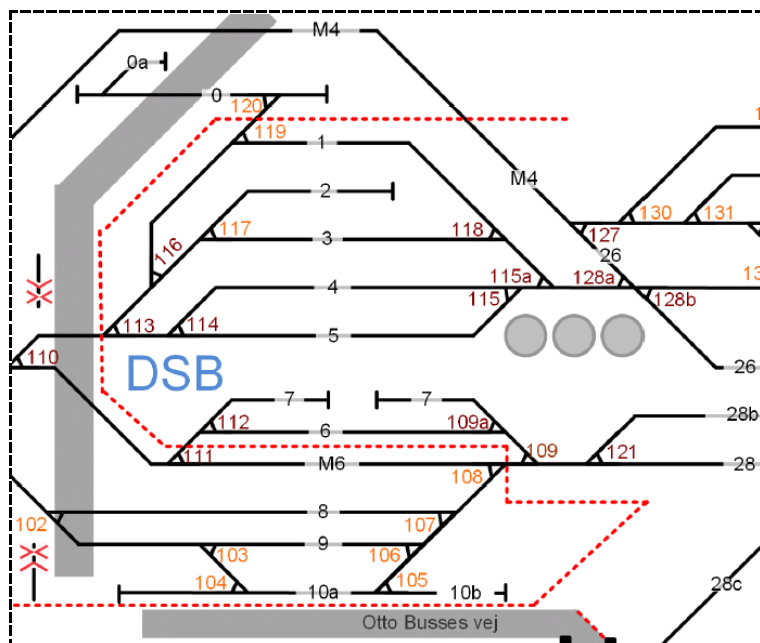

Kilde: Lokalinstrukser for værkstedsområder. Gyldig fra den 07.03.2022. 1.5.1.2 DSB's og Banedanmarks Sporarealer på Otto Busses Vej, side 21

Oversigter over antal ME'er på mdt Gb

Søndag 20. februar 2022 i Jernbanenyheder Uge 7-2022 i kapitlet [TRÆKKRAFT](#).

Søndag 13. marts 2022 i Jernbanenyheder Uge 10-2022 i kapitlet [TRÆKKRAFT](#).

Søndag 8. maj 2022 i Jernbanenyheder Uge 18-2022 i kapitlet [TRÆKKRAFT](#).

Tirsdag 7. juni 2022 i Jernbanenyheder Uge 23-2022 i kapitlet [TRÆKKRAFT](#).

Status over sete ME søndag 20. februar 2022

Følgende ME blev set 1505, 1515, 1516, 1517, 1520, 1521, 1522, 1528, 1529, 1531, 1535, 1536
I alt 12 ME

Status over sete ME søndag 13. marts 2022

Følgende ME blev set 1503, 1504, 1506, 1511, 1516, 1517, 1520, 1522, 1529, 1531, 1535, 1536
I alt 12 ME

Status over sete ME søndag 8. maj 2022

Følgende ME blev set 1504, 1505, 1506, 1511, 1516, 1517, 1520, 1522, 1529, 1531, 1534, 1535, 1536
I alt 13 ME

Status over sete ME tirsdag 7. juni 2022

Følgende ME blev set 1517, 1520, 1521, 1522, 1529, 1534, 1536
I alt 7 ME



Blå ME



Rød ME



Rød EB

Fa

DBCSC MZ 1459 KL. 13.43, NRFAB TMe 1524, ex. DSB ME 1524, i spor 32

Derefter rejses der videre med tog L 43 (Kh-Ar) til Vj, hvor der på 6 minutter skal skiftes til tog RA 5941 (Vj-Str).

(BL)

To ermewa-tankvogne på Vj Havn

Da CFLCD MX 1029 + 11 Fccs læssede med skærver er afgået fra **Vj** spor 2 kl. 14.37 (+58), er der lige tid til at gå et smut omkring havnen, inden tog L 50747 (Fa-Str) skal afgå kl. 15.03. Fra **Sydkajen** ses der på **Nordkajen** at holde 33 RIV 80 D-ERMD 9326 656-1 **ermewa** + 3 **ermewa** mere.

Ved en søgning af tidligere observationer af vogn 656-1 i **Vj** dukker følgende to op:

1. **Lørdag 13. december 2014** på **Nordkajen**. På dette tidspunkt står der på vognsiden med ret så store majuskler **TT TRVIRA** i en ramme i samme farve. De røde bogstaver **ermewa** står hen over **TT**, så måske er **TT TRVIRA** en tidligere ejer af vognen, eller der har været et navneskifte til **ermewa**?
2. **Gul** DBCSC MK 620 + 33 RIV 80 D-ERMD 9326 618-1 Uacns + 33 RIV 80 D-ERMD 9326 656-1. Det var **mandag 13. marts 2017** kl. 18.37 på pladsen ved rutebilerne et par spor fra det store, nu nedrevne pakhuset. Alle spor på pladsen er ligeledes fjernede efter ordre fra **Vejle Byråd**. En grundig nummerfotograf af 80 D-ERMD-tankvogne kan ses i:

Die Liste stellt keine Vollständigkeit dar, wird aber von Zeiz zu Zeit erweitert.

9327 37 80 D-ERMD / FRS / ENVI / GATX / VTG Uacns

Kilde: <https://der-regensburger.beepworld.de/9327-37-80-d-ermd-frs-envl-gatx-vtg.htm>

Vogntypekode 9326

Desværre er det kun tankvogne med vogntypekode 9327. I venstre spalte står de fircifrede vogntypekoder med stigende tal, så det må »blades« for at finde 9326 33 80 D-VTG+GATX+ERMD+ENVI. Blades der i billedoversigten ned til vogn 656-1, er der intet billede. De mange billeder fra **Regensburg** kunne være suppleret med et billede af vogn 656-1 ved at rejse til **Vj**! Det har en anden fotograf været i **Vj** for at gøre. Kig på <https://www.railorama.dk/fotos/2062,295>

Venstre spalte ville være mere læsevenlig, hvis vogntypenumrene var vist med venstrestillede tal i stedet for at være højrestillede.

»Snydegenvejen« er <https://der-regensburger.beepworld.de/9326-33-80-d-vtggatxermdenvi.htm>

ermewa

På hjemmesiden for **ermewa**, <https://www.ermewa-group.com/>, står der, at firmaet har **44.000 RAILCARS**, hvilket må sige at være mange!

Hovedkvarteret ligger i **Levallois-Perret, Île-de-France**, grundlagt i **1956** og Specialer Rental and Management of Industrial Railcars.

International litrering af godsvogsmateriel

Når der kigges i »**International litrering af godsvogsmateriel**«, er der vist to eksempler på opsætningen, der afhænger af pladsforholdene på en vognside (se efterfølgende hele side). I alle eksempler fra årene **1987-1996** står der 3 + 1 ciffer som værende den korrekte opsætning af en vogntypekode.

Vogntyperne 9326 og 9327 er skrevet med 4 samlede cifre. Næste spørgsmål:

– Skal jernbaneentusiastene skrive vogntypekoden, som angivet i »**Internationale litrering af godsvogsmateriel**« med 3 + 1 ciffer, **ELLER** med 4 samlede cifre som malet på vognen?

44
86 DSB
217 6 080-1 P

Hvis pladsforholdene forhindrer anvendelsen af den øverst viste påskriftsform, anvendes den nederst viste.

P i firkantet ramme kendetegner vognen som privatejet.

1) 2) 3) 4) 5)
23- 86- 736 5 022-8 P
RIV DSB

1) **Regimenummer**

<u>Nuværende</u> (fra 01.01.1980)	<u>Tidligere</u> (indtil 31.12.1984)	<u>Betydning</u>
01 RIV EUROP	01 RIV EUROP	Godsvogne i EUROP-vognpool, enkeltaksler
03 RIV IF	11 RIV IF	INTERFRIGO-ejede kølevogne, enkeltaksler
05 RIV IF	11 RIV IF	INTERFRIGO-forvaltede kølevogne, enkeltaksler
11 RIV EUROP	11 RIV EUROP	Godsvogne i EUROP-vognpool, bogier
13 RIV IF	11 RIV IF	INTERFRIGO-ejede kølevogne, bogier
15 RIV IF	11 RIV IF	INTERFRIGO-forvaltede kølevogne, bogier
21 RIV	21 RIV	RIV-mærkede godsvogne, enkeltaksler
23 RIV	21 RIV	Privatejede RIV-mærkede godsvogne, enkeltaksler
25 RIV	16 RIV	RIV-mærkede godsvogne, udlejet til private, enkeltaksler
31 RIV	31 RIV	RIV-mærkede godsvogne, bogier
33 RIV	21 RIV	Privatejede RIV-mærkede godsvogne, bogier
35 RIV	16 RIV	RIV-mærkede godsvogne, udlejet til private, bogier
40	30	Tjenestevoerne, enkeltaksler
41	26	Godsvogne, enkeltaksler (x)
42	20	Godsvogne kun til indenlandsk brug, enkeltaksler
43	26	Privatejede godsvogne, enkeltaksler (x)
44	20	Privatejede godsvogne kun til indenlandsk brug, enkeltaksler
45	06	Godsvogne udlejet til private, enkeltaksler (x)
46	10	Godsvogne udlejet til private, kun til indenlandsk brug, enkeltaksler
80	30	Tjenestevoerne, bogier
81	36	Godsvogne, bogier (x)
82	20	Godsvogne kun til indenlandsk brug, bogier
83	26	Privatejede godsvogne, bogier (x)
84	20	Privatejede godsvogne kun til indenlandsk brug, bogier
85	06	Godsvogne udlejet til private, bogier (x)
86	10	Godsvogne udlejet til private, kun til indenlandsk brug, bogier

x) Vognene er ikke RIV-mærkede, men må ved bilaterale aftaler anvendes i international trafik.

2) **Styrelsesnummer**

Tildeles jernbanestyrelserne indenfor UIC i Europa, Asien og Afrika efter UIC-fiche 920-1. DSB har nr 86.

3) **Vogntypekode**

Fastlægges efter UIC-fiche 438-2, bilag 3 jf. vognens litra.

4) **Løbenummer**

5) **EDB-kontrolciffer**

Beregnes som anført i UIC-fiche 913.

6) **Bogstavlitring**

Fastlægges efter UIC-fiche 438-2, bilag 2.

Bogstavlitring påmales ikke tjenestevoerne og private vogne, medmindre dette anses for praktisk af hensyn til vogntypens identifikation. Ud fra bogstavlitringen fastlægges vogntypekoden, jf (3).

(BL)

**PERSONVOGNE
TOGSÆT
S-TOG
METRO
FÆRGER**

VETERANMATERIEL OSV.

Ma 6/6 2022

Velkommen til **Græsted Veterantræf 2022**

For 24. gang slår vi dørene op til 3 dages Veterantræf.

Træfkoordinatorens forord.

Vi har ventet i tre år. Det har været tre år, der for nogle har haft store konsekvenser, og for andre har vendt op og ned på hverdagen.

...

Vi stod ikke her i dag med det program og den oplevelse, hvis vi ikke havde alle vores

frivillige. Græsted Veterantræf-forening bliver hvert år løftet højere og højere op af noget, som er meget vigtigt, nemlig fællesskab.

Som frivillig træfkoordinator er jeg stolt af at kunne erklære Græsted Veterantræf for åben. Med alt hvad det indebærer og så lige en lille smule fornyelse. Nostalgi og mekanik, en oplevelse du som familie kan tage med hjem og snakke om. Vi håber, at

med dette års Veterantræf at kunne indfri disse forventninger. Vi har veterankøretøjer, nostalgicamping og Nordsjællands veteranog. Ja, vi kunne blive ved. ...

Velkommen til Græsted Veterantræf 2022

Frivillig Træfkoordinator Jørgen Sørensen

Kilde: **Græsted Veterantræf. Mekanik og Nostalgi for hele familien. Program 2022. Leder side 2**

Da ingen os har deltaget i **Græsted Veterantræf** tidligere år, kunne det være spændende se, hvor mange dampmaskiner og måske et damplokomotiv, der vil være at se. Åbningstiden i dag, **2. pinsedag**, er kl. 10-16. En dagsbillet med entré og gratis kørsel med veteranog **Græsted-Gil-Græsted** koster 120 kroner, hvilket må siges at være billigt.

Rejseplan

Grønnehave 8.54 tog PP 187040 (Hg-Gil) – PP 107040 (Gil-Hi) 9.41 Græsted
Kørsel med særtog fra Græsted.
Græsted 15.42 tog PP 107089 (Hi-Gil) – PP 187089 (Gil-Hg) 16.32 Hg

Distancer

Dagens kørsel med tog blev til 86,7 km, hvor regnestykket er anført i kapitlet **FASTE ANLÆG**.

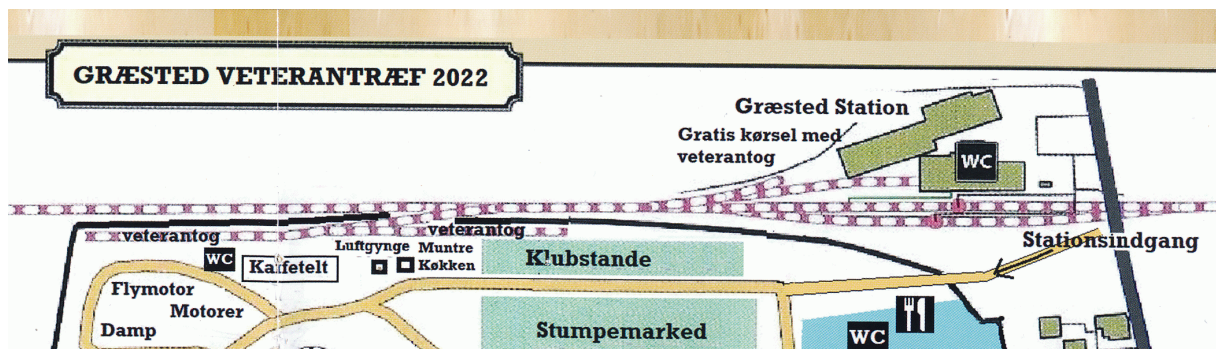

Kilde: **Græsted Veterantræf. Mekanik og Nostalgi for hele familien. Program 2022. Kort på midterside**



Nordsjællands Veterantog

BILLET OG VARESALG

2022

Sommertog langs Nordkysten

Sommertog langs Nordkysten – 03. juli

Sommertog langs Nordkysten – 10. juli

Sommertog langs Nordkysten – 17. juli

Sommertog langs Nordkysten – 24. juli

Sommertog langs Nordkysten – 31. juli

Sommertog langs Nordkysten – 07. august

Sommertog langs Nordkysten – 14. august

Sommertog langs Nordkysten – 21. august

Torsdags-aftentog

Kilde: <https://veterantoget.dk/det-sker/>

Nogle af Danmarks stærkeste mænd gæster Græsted Veterantræf for at prøve kræfter med nogle veterankøretøjer.

2. pinsedag, mandag d. 6. juni, lægger de stærke mænd vejen forbi Veterantræffet for at prøve at vælte en bil eller lignende, prøve kræfter med en traktor på 8 ton og forsøge at trække 17 tons tog. Det er nok ikke noget, man skal prøve derhjemme, men hvem har også et 17 tons tog til rådighed på hjemmefronten?

Når man tænker på, hvor mange tons et tog kan trække, er det lidt overvældende, når man skal tænke omvendt, det at et menneske skulle kunne klare opgaven.

Toget er venligst stillet til rådighed af Nordsjællands veterantog, som er helt gratis at benytte, når man har betalt for indgangsbilletten.

Kilde: <http://www.gvtf.dk/2022/04/26/kan-en-mand-traekke-et-tog/>

Se en serie billeder fra tidligere veterantræf på

<https://www.bing.com/images/search?form=IARRTH&q=gr%c3%a6sted+veterantr%c3%a6f&first=1&sc=ImageHoverTitle>

Græsted

Der er liv på stationen som i gamle dage. Billetslaget er åbent, og det er så stort, at der står en maskine til at trykke edmonsonske billetter! Andre veteranbaner får deres edmonsonske billetter trykt her. I gangen sælges der jernbanebøger. Remisen har flere spor, hvor der kan holde en del materiel under tag.

Græsted Veterantræf

For at komme over til udstillingsområdet skal ovk 47 i km 19,8 krydses. Ved et telt betales der 120 kroner i entré inkl. en tur **Græsted-Gil-Mårum-Græsted**.

På arealet til højre efter indgangen er der sat et langt hegn op i form af trådmoduler. Bag hegnet ligger der en dyngge grus og et par stablede, nyere sporskifter. På dette areal er det planen at lave et opstillingsspor til Nordsjællands Veterantogs materiel eller lave det til afgangsspor for særtog.

Det første lokomotiv er DSB K 582, der vil koste 1 million kroner at istandsætte. Tilkoblet eller holdende op til tenderen er det SB C 32. Sydligst residerer DSB Køf 1, ex. DSB Köf 322 047, købt i **1987**.
(BL)

HTJ Køf 64

Bygget af Klöckner-Humboldt-Deutz AG, Köln-Deutz, Tyskland i 1955. Byggenummer 55758. Købt 1987 fra DB 322 047. 6-cylindret Deutz dieselmotor. Dieselhydraulisk. Tryklufftbremse. Akselafstand 2,5 m. Solgt 1996 til Jernbanemuseet. Malet grøn/gul/rød ca. 1998 og litereret DSB 1.

Kilde: https://www.jernbanen.dk/motor_solo.php?s=157&lokid=604

DSB 1

Oprindeligt: Tysk Köf DB 322 047 blev i 1987 købt af Høng-Tølløse Jernbane HTJ og litereret Køf 64. DSB købte lokomotivet i 1996 og omlitrede den til DSB Traktor 1 og havde den bl.a. i drift på Centralværkstedet KBH frem til 2011, henstod her frem til 2016. DSB Traktor 1 er i september 2016 kommet på Jernbanemuseet i Odense. ...

Kilde: **FELDERBANEN**

<https://www.felderbanen.dk/Shop/Product/DSB-traktor-1-K%C3%B8f-m-2-DSB-Tankvogne/026601>

I førerrummet på DSB 1 er der med magneter opsat **Køreplaner for spor 4**, og der står blandt andet:

11:00 Der låses op så M32 kan afgå fra pladsen 11:13 mod Gilleleje.

12:15 M32 kører fra spor 4 og afgår mod Mårum kl. 12:21. Der låses af.

13:18 M32 kører fra spor 4 og afgår mod Gilleleje kl. 13:22. Der låses af.

14:15 M32 kører fra spor 4 og afgår mod Mårum kl. 14:21. Der låses af.

16:00 Stor fløjtekoncert.

Slut for denne gang.

I sporet tættere på sporet i sydenden af **Græsted** – gemt bag træer – står TH 501. Der ligger et sporskifte uden jordforbindelse mellem TH 501 og K 582. Bag en klar presenning holder personvogn. Syd for at sporskifte holder udflugtstoget, der desværre ikke er trukket af et damplokomotiv. I stedet er det LJ M 32 + ONFJ B 27 + KHB M 4 + KSB C 40 + DSB CF 10135 + FFJ C (3)1. Det er tog VP 105101 (Græ-Gll) med afgang fra **Græsted** kl. 11.22. Der er en time til afgang, så nummerlæsningen kan fortsætte.

I det samme spor, som særtoget holder i, »gemmer« der sig KSB C 51 (g) + OHJ C 216 (r) + OHJ E 243 (b).

Dampmaskinerne

Den grønne lokomobil **Davide**, bygget i **1930**, trækker med en rem en grå stenknuser på fire hjul. Den er bygget af Weyher & Richmond – locomobile Coloniale, type B No. 15046.

<http://www.damptromleklubben.dk/damptromle/dk/index.htm>

Ved siden af står **JAMES** fra Wallis Steevens Basingtoke, der har en solid træskrog. Dens rem trækker en anden maskine med tag over, hvor et par mand foretager en afdrejning af træsko, som det blev gjort i **Holland**. De sælges naturligvis.

En selvkørende lokomobil, bygget af Wallis Steevens Basingtoke, har på førerhusets tags lodrette sider teksten **SMITH COALMERCHANT NEWPORT**. Den har gummihjul.

Lokomobilen med jernhjul har i hver ende en **rød**, cirkulær beholder med teksten **The Minneapolis**

Ved siden af har lokomobilen tag over hele maskinen, så skorstenen rager op gennem taget. På røgekammerdøren står **KECK.GONNERMAN CO, MT. VERNON IND.**

På en mørkerød damptromle står på førerhusets tags lodrette side **Marshall Sons & Co Ltd 1923 – Damptromleklubben**. <http://www.damptromleklubben.dk/damptromle/dk/index.htm>

To lokomobiler kører rundt på en stor, plasttrådindehnet plads, hvor den første er **mørkegrøn** med **røde** hjul, bygget i **Chemnitz**. Den efterfølgende har tag over hele maskinen, og på fronten med to guldfarvede frontlanterner står der **"Super-Sentinel" Tractor**. Der er en indstigningsbøjle med to trin, **rød** undervogn og fire bagdæk på samme aksel.



Kl. 10.50 holder de fire traktorer side om side af hensyn til fotografierne, lyder det fra højtalerne. Der er også udstillet mange »rigtige« traktorer af mærkerne **blå FORD**, Fordson. grå Massey og **røde** Massey Ferguson – nok omkring 30. **ZONEN** har 4 kranvogne udstillet.

Kørsel med særtog Græsted-Gll-Græsted-Mårum-Græsted

Græsted

Vi stiger om bord på tog VP 105101 (Græ-Gll) på NSJV's sidespor. Oprangeringen er angivet tidligere i denne beretning. Entréen på 120 kroner dækker også kørsel med særtogene. Afgang fra **Græsted** kl. 11.23½ (-1½).

Gll

Ankomst til **Gll** spor 1 kl. 11.31 (-1). I spor 2 ankommer derefter tog 187056 (Hg-Gll). Efterfølgende kan M 32 lave omløb, og det foregår hen over ovk 76 i km 24,1 Ø for stationsbygningen. Når man står ved ovk 76, er det næste vejskilt hen mod stationsbygningen på den modsatte side af skinnerne en byskilt med teksten **GILLELEJE** med en **rød /**. Det vil sige, at stationen ligger uden for bymæssig bebyggelse!

Mdt Gll

Den firsporede rundremise med tilhørende vandtårn eksisterer endnu. Remiseport 1 er dog en glasport med 4 stykker stort glas og en dobbeltdør, og der ligger skinner ind til remiseport 4. Sporet er dækket af græs og ender ved asfalt. Mellem remisespor 1 og 2 er der et **grønt** rækværk med en skraldespand og et rektangulær plakat med en tekst om remisens anvendelse.

På det kvadratiske vandtårn bygget af mursten er der midtvejs oppe monteret en cirkulær tavle med et stort **R**, et silhuet af remisen og vandtårnet og underteksten **remisen**. Det samme står i venstre side af skiltet på det **grønne** rækværk. En pige øver sig i at køre på et løbehjul ned ad den stejle rampe ved vandtårnet.

Fra spor 3 skal tog VP 105102 (Gll-Mmg) afgår 11.50, men først skal der krydses 107057 (Hi-Gll), kørt af LB LB 116+216 kl. 11.50.

Græsted-Mårum-Græsted

Standsning 11.59, hvor der er tid til at se på en dampdrevet sav, der saver på langs i en træstamme og laver gulvbrædder. Klokken 12.23 (-2) vi kører videre med samme tog til **Mårum**.

I **Mårum** er der ankomst 12.31½ (-2½). Der sker en krydsning, før der er tid til at lave omløb, og derefter atter en krydsning, hvor særtoget nu hedder tog VP 105103 (Mmg-Gll). Afgang 12.53 (-3)

Ankomst til **Græsted** 13.00½ (-2½), hvor vi stiger af, for nu er der kørt med særtogene til de to endestationer.

Næste Græsted Veterantræf

Lørdag 27. maj 2023 – mandag 29. maj 2023

Kilde: <http://www.veterantraef.dk/> KALENDER

Mdt Græsted

På vestsiden af stationsbygningen ligger der et spor, der ser ud til at være spærret af fra omverdenen, da den sydligste af de tre remiser er blevet bygget. Der er ingen port i nordenden af remisen.

Nordligst af 4 gsv. holder **Qc 126 GDS**:

GDS Qc 126 Små huller i hjul, Zypen, 1901

<https://www.jernbanen.dk/gvognsolo.php?s=134&vognid=5636>

Dernæst står to Gs-lignende godsvogne, hvor stel- eller vognnumre ikke kan læses. Ved remisens nordvæg:

Q? 12? Mellem stationsbygning og remise

I den lille tosporede remise en pænt lakeret 3. klasses psv. **3**

I de to sammenbyggede, lange remiser:

HFHJ M 8 Frichs 1952

https://www.jernbanen.dk/motor_solo.php?s=139&lokid=354

Blå presenning over psv. + DSB CI 1514 halvvejs dækket af presenning

<https://www.jernbanen.dk/pvognsolo.php?aar=1966&vognid=2179>

GDS Qc 122 Ved perronende, langs spor 1. 20 år her

<https://www.jernbanen.dk/gvognsolo.php?s=134&vognid=5632>



NSB BM 86.28 Tilhører Nordisk Jernbane-Klub
<https://veterantoget.dk/materiel/motormateriel/nsb-bm-8628/>
 NSB BDSF 86.76 30 t., 21,5 m
<https://veterantoget.dk/materiel/motormateriel/nsb-bdsf-8676/>
 DSB Ce 1304 3. kl., Atlas 1885
<https://veterantoget.dk/materiel/personvogne/dsb-ce-1304/>
 GDS L 1 DSB Ce 1304, 3. kl., Atlas 1885
https://www.jernbanen.dk/motor_solo.php?s=134&lokid=301
 ØG Nr. 1 Hudswell Clarke 1899, 2 mil. rep.
<https://www.jernbanen.dk/materiel.php?bid=14981>
 KSB A 6 1. & 2. kl. Scandia 1907
<https://www.jernbanen.dk/pvognsolo.php?s=150&vognid=888>
 HTJ S 50 Svenska Järnvägsverkstäderna 1952
https://www.jernbanen.dk/motor_solo.php?s=157&lokid=614 HTS S 50
 DSB MO 1878 I samme spor som HTS S 50
<https://veterantoget.dk/materiel/motormateriel/dsb-mo-1878/>

Materiel ved NSJV

<https://veterantoget.dk/materiel/>
 (BL)

Toggang i Græsted

LJ M 32 tog 105105 15.19 I spor 1 i regnvej
 LJ LJ 122+222 tog 107089 15.44 Første tog i spor 2, en gul krydsning
 LJ LJ 219+119 tog 107088 15.44 Andet tog i spor 1, en gul krydsning

Det har fugtet noget her i eftermiddag. Med tog 107089 (Hi-Gil) og 187089 (Gil-Hg) afslutter vi det udbytterige besøg ved Græsted Veterantræf og kører med til Hg. Dagens kørsel blev til 86,7 km.
 (PL BL)

SPECIALKØRETØJER

SKROTBUNKEN

FASTE ANLÆG

To 26/5 2022

La 31. Es-(Ho)

Station	i km	Sted	Hastighed	Fra	Til	Årsag
Skjern	115,6	Km 114,1		00.00	24.00	Overkørsel 225 er ombygget til at være O-mærket fra Skjerns U-signal.
Ølgod	98,0					

La 33. Ho-Vj

Station	i km	Sted	Hastighed	Fra	Til	Årsag
Aulum	17,7	Km 20,6		00.00	24.00	Overkørslerne 44 er aflyst.
Vildbjerg	25,3					
Aulum	17,7	Km 21,5		00.37	24.00	Overkørslerne 47 er aflyst.
Vildbjerg	25,3					
Vildbjerg	25,3	Km 25,6-25,9	80	00.00	24.00	Banens tilstand
Vildbjerg	25,3	Km 29,8		00.44	24.00	Overkørsel 70 er aflyst.
Skibbild	31,6					
Skibbild	31,6	Km 35,1		00.00	24.00	Overkørsel 84 er aflyst.
Herning	41,2					
Skibbild	31,6	Km 36,7		00.52	24.00	
Herning	41,2					

Gadbjerg Jelling	93,4 100,2	98,5-100,5	40	00.00	24.00	Jelling festival
---------------------	---------------	------------	-----------	-------	-------	------------------

Kilde: **La, torsdag 26. juni 2022**

Bemærk La'en gældende i km 36,7 gældende i tidsrummet 0.52-24.00. *Årsag?*

“Rettelse til La” nr. 153

La-løbenr. 4088 bortfalder den 26-05-2022 kl. 00.52 og erstattes af følgende:

33. Ho-Vj

Station	i km	Sted	Hastighed	Fra	Til	Årsag
Skibbild Herning	31,6 41,2	Km 36,7		00.52	24.00	Overkørsel 89 er aflyst.

Kilde: “**Rettelse til La**” nr. 153, mandag 26. maj 2022

Kommentarer

Overkørsel 225 er ombygget til at være O-mærket fra Skjerns U-signal også anført **lørdag 4. juni 2022**.
Ovk 44 (i Trt (Troelstrup T, -1955), 47, 70, 84 og 89 er også aflyst **lørdag 4. juni 2022**.

(BL)

Ma 6/6 2022

Udrulning af ETCS fra Aulum til Herning

I forbindelse med den videre udrulning af ETCS fra Aulum til Herning udsendes hermed, **Sikkerheds-**
mæssig driftsinformation 21-2022, gældende fra 06-06-2022

SDI'en omhandler: TIB 33, HERNING STATION OG KØRSEL OVER SYSTEMGRÆNSEN.

Endvidere udsendes fra BDK ny ETCS strækningsoversigt, gældende fra 06-06-2022.

De kan indtil nye udgaver udgives, downloades ...

Emne: Der er udgivet rettelser til TIB-S, gældende fra 06-06-2022 samt til TIB-S gældende fra 07-06-2022, derudover er der ny SR-ORF SSB 810-2022 gældende fra 06.06.2022 til 19.06.2022

Rettelserne omhandler:

TIB-S 06.06.2022

Strk 01. Rettet på Sjælland

Strk 33. Rettet pga. ibrugtagning af ETCS

Strk 35. Skanderborg – Skjern, nu kun mulighed for indkørsel for signal til spor 2 & 3 & 4 & 5 i Herning.

Strk 35. Skjern – Skanderborg, nu kun mulighed for indkørsel for signal til spor 4 & 5 i Herning.

TIB-S 07.06.2022

Strk 34. Ændret ind/udkørselshastighed i Hadsten spor 1 (for tog uden virksom ATC) køreretning Aarhus-Aalborg

SR ORF Supplerende sikkerhedsbestemmelser 810-2022

Strækning 33 og 35, Herning spor 1 og 2. Kørsel over systemgrænsen

Røde Sider til TIB-S indeholdende selve rettelserne er vedhæftet.

(BL)

Distancer Grø-Græ, Græ- & Græ-Hg

For at finde ud af, hvor lange dagens køreture **Grø-Græ-GII-Mmg-Hg** blev til på HHBG og GDS, må der slås op i **TIB-S – LT** gældende for **40. Hg-GII** og for **50. HI-GII**.

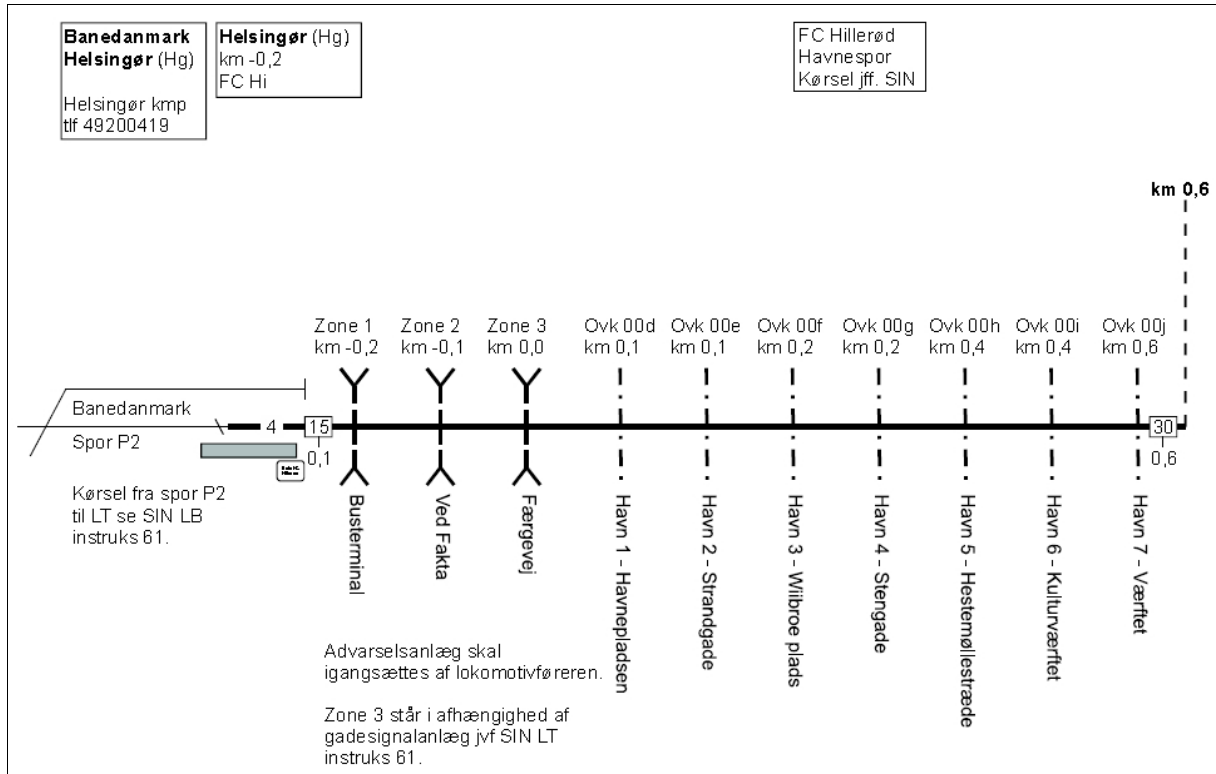

12.12.2021

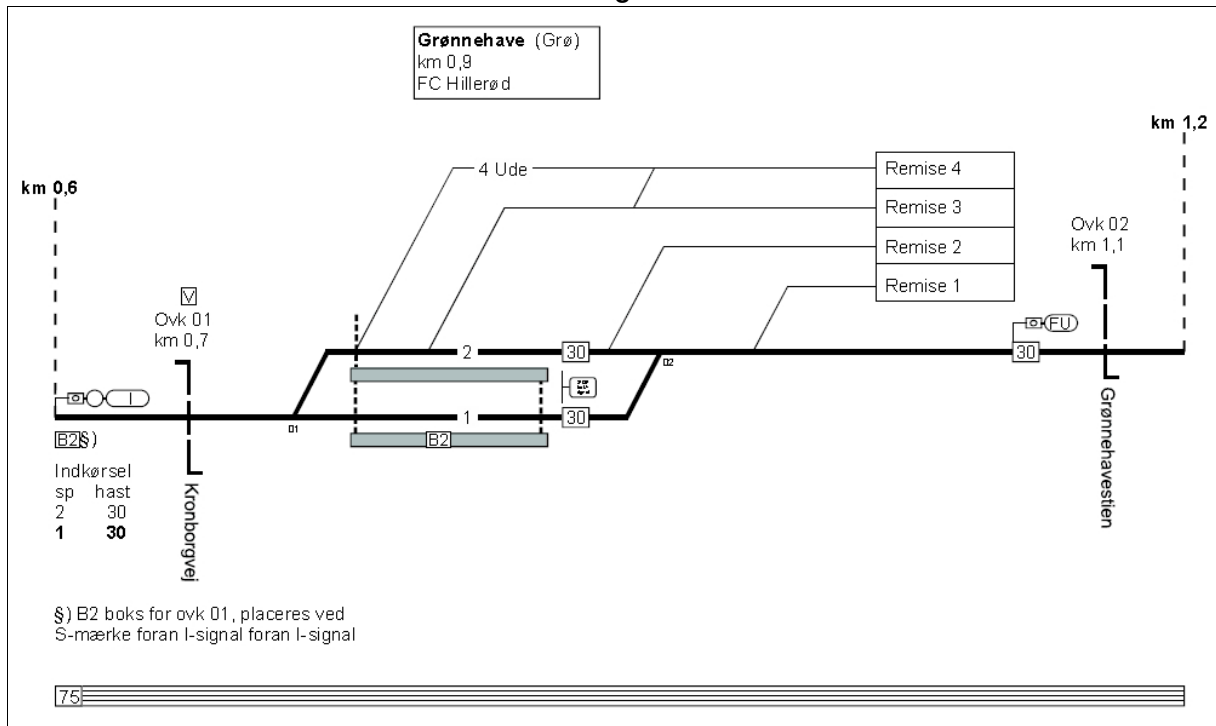

12.12.2021

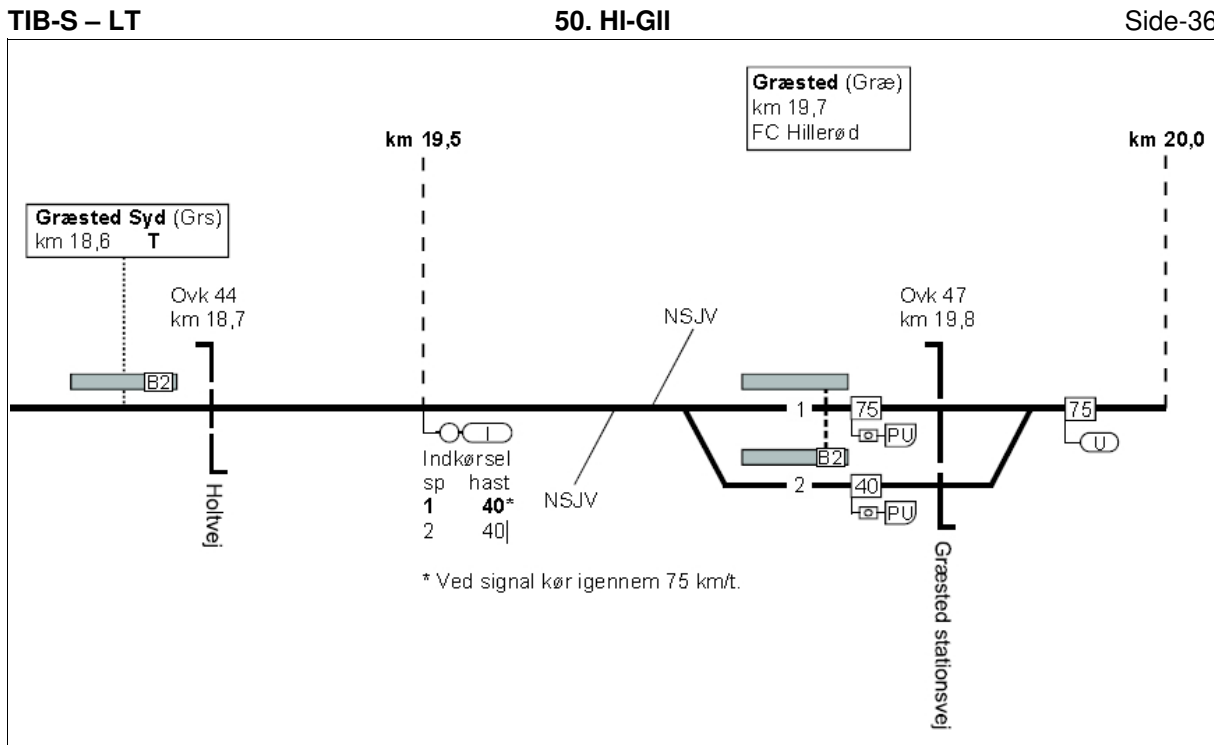
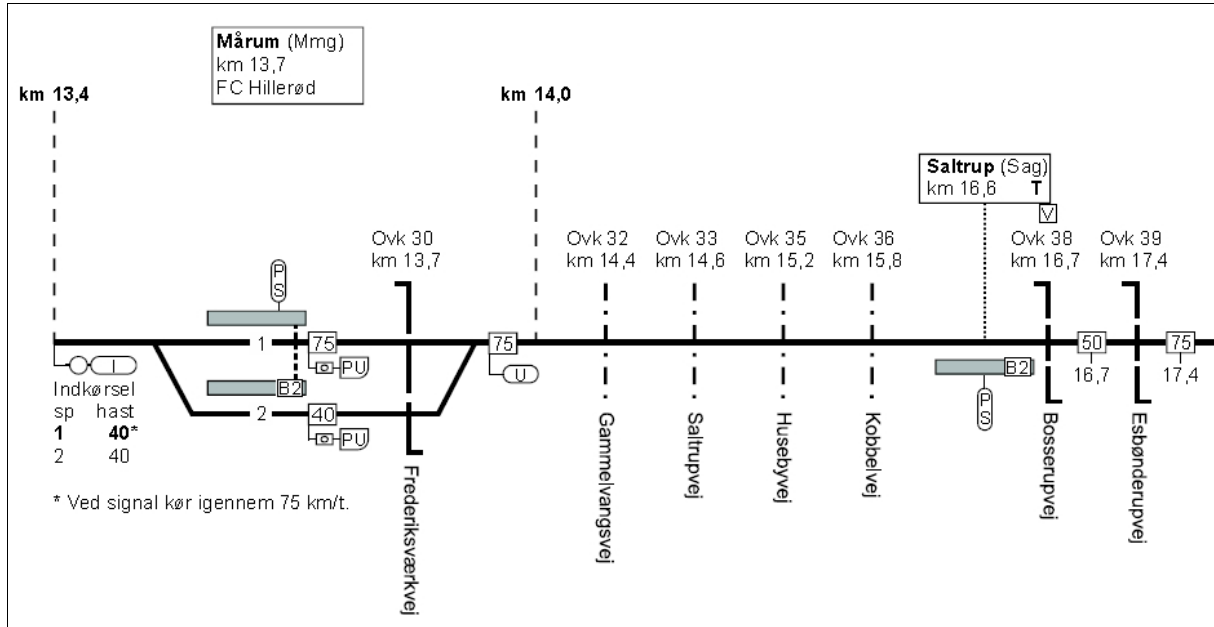

12.12.2021

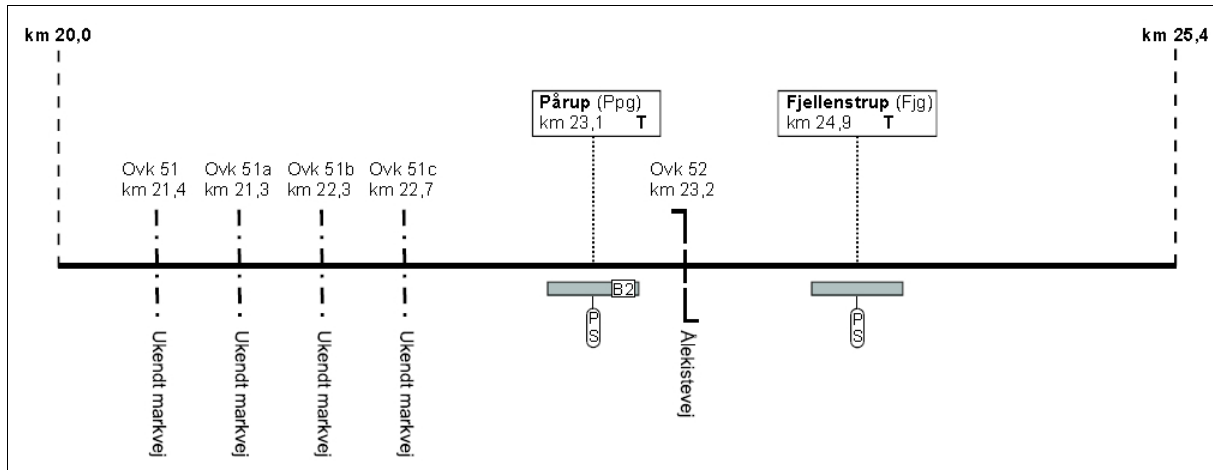

12.12.2021

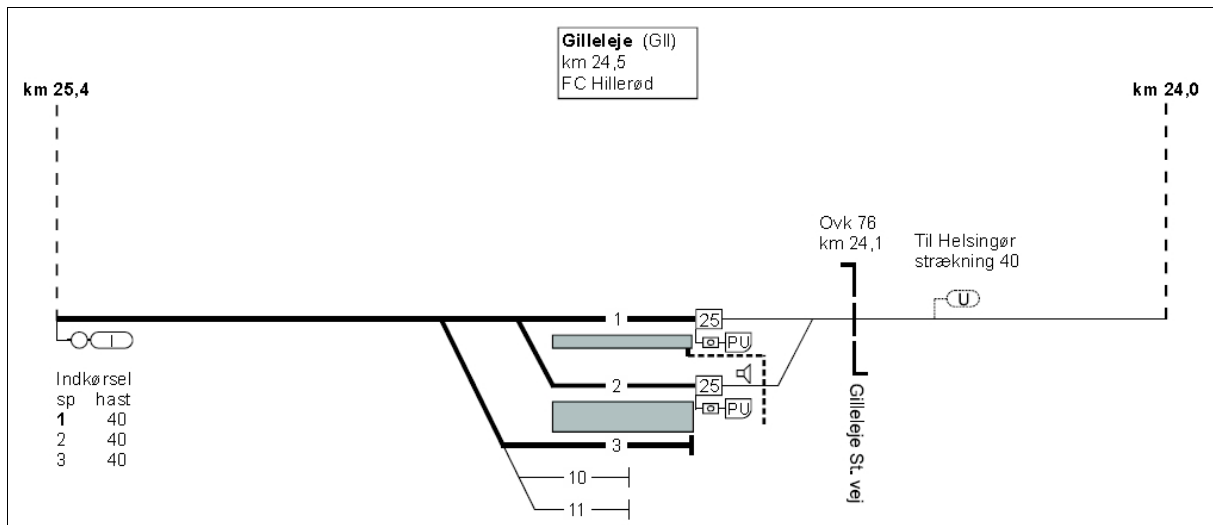

12.12.2021

Grø-Græ

Grø km 0,9

Gll km 24,5

Distance 23,6 km

Gll km 24,5

Stationsgrænse i Gll km 25,4

Distance 0,9 km

Stationsgrænse i Grø km 25,4

Græ km 19,7

Distance 5,7 km

Grø-Græ i alt

30,2 km**Græ-Gll**

Græ km 19,7

Stationsgrænse i Gll km 25,4

Distance 5,7 km

Stationsgrænse i Græ km 25,4

Gll km 24,5

Distance 0,9 km

Græ-Gll i alt

6,6 km**Græ-Mmg**

Græ km 19,7

Mmg km 13,7

Distance 6,0 km

Græ-Mmg

6,0 km**Gll-Hg**

Gll km 24,5

Hg km -0,2

Distance 24,7 km

Gll-Hg

24,7 km

Grø-Græ 30,2 km + Græ-Gll 6,6 km + Gll-Mmg 12,6 km + Mmg-Græ 6,0 km + Græ-Gll 6,6 km + Gll-Hg 24,7 km = 86,7 km. Dagens kørsel med tog blev til 86,7 km.

HHGB Hg-Gll har en strækningsslængde på 24,7 km. **GBS Hi-GII** har en strækningsslængde på 26,3 km. (BL)

Trædelen af varehuset i Bs er fjernet



Pakhuset i Bs tirsdag 21. juni 2011.

»Trædelen« af varehuset er fjernet. En ny murstensgavl er kommet til. I gavlen er der to åbninger, som ser ud til at skulle være til fremtidige døråbninger. Fotos mandag 6. juni 2022.



(TDR via BL)

Ma 6/6 2022 – ti 7/6 2022

Rettelser til TIB-S og ny SR-ORF SSB 810-2022

Der er udgivet rettelser til TIB-S, gældende fra 06-06-2022, samt til TIB-S, gældende fra 07-06-2022, derudover er der ny SR-ORF SSB 810-2022 gældende fra 06.06.2022 til 19.06.2022.

Rettelserne omhandler:

TIB-S 06.06.2022

Strk 01. Rettet på Sjælland

Strk 33. Rettet pga. ibrugtagning af ETCS

Strk 35. Skanderborg – Skjern, nu kun mulighed for indkørsel for signal til spor 2 & 3 & 4 & 5 i Herning.

Strk 35. Skjern – Skanderborg, nu kun mulighed for indkørsel for signal til spor 4 & 5 i Herning.

TIB-S 07.06.2022

Strk 24. Ændret ind/udkørselshastighed i Hadsten spor 1 (for tog uden virksom ATC) køreretning Århus – Aalborg

SR ORF Supplerende sikkerhedsbestemmelser 810-2022**Strækning 33 og 35, Herning spor 1 og 2. Kørsel over systemgrænsen****1. Baggrund**

Ibrugtagningen af det nye ERTMS-signalsystem på strækning 33 Holstebro-Vejle og strækning 35 Skanderborg-Skjern vil af hensyn til strækningens beskaffenhed foretages som en trinvis udrulning. Det er derfor nødvendigt at etablere et midlertidigt transitionsområde i Herning spor 1 og 2. Det betyder, at der i en kortere periode skal køres efter både ydre signaler jf. SR og efter førerrumssignal jf. ORF i Herning spor 1 og 2. Skiftet mellem kørselsformerne sker, mens toget holder stille ved perron i spor 1 og 2.

Der vil ikke være nogen teknisk afhængighed mellem det eksisterende sikringsanlæg og det nye ERTMS-signalsystem.

Hernings udstyrelse med signaler, mærker mv. fremgår af bilag 1.

2. Ændringer i Herning spor 1 og 2**2.1. Generelt**

Herning opdeles således, at tog fra Kølkær hhv. Hammerum mod Skibbild skal anvende spor 2, og tog fra Skibbild mod Kølkær hhv. Hammerum skal anvende spor 1.

Trafiklederen skal sikre, at der ikke er indkoblet automatisk ruteindstilling i Herning.

2.2. Ansvarsfordeling

Ansvar for ekspedition af tog i Herning deles mellem trafiklederen og stationsbestyreren.

Trafiklederens ansvarsområde starter fra SR-mærke 17.53. "Strækning med ETCS begynder" i spor 2 og slutter ved SR-mærke 17.42. "Strækning ATC-togstop begynder" i spor 1. Se bilag 1.

Stationsbestyrerens ansvarsområde starter ved SR-mærke 17.42. "Strækning med ATC-togstop begynder" i spor 1 og slutter ved SR-mærke 17.53. "Strækning med ETCS begynder" i spor 2. Se bilag 1.

2.3. Togveje der ikke må anvendes

Stationsbestyreren må ikke anvende følgende togveje:

- fra Kølkær: "Kør" eller "Stop og ryk frem" til spor 1
- fra Hammerum: "Kør" eller "Stop og ryk frem" til spor 1

...

3.4. Lokomotivførerens forhold**3.4.1. Kørsel mod Skibbild**

Lokomotivføreren skal straks efter ankomst i spor 2 afslutte førerbordet og lave en opstart af toget. Lokomotivføreren skal under opstarten vælge, at det mobile togkontrolanlæg skifter til level 2.

3.4.2. Kørsel mod Kølkær hhv. Hammerum

Inden afgang fra spor 1 mod Kølkær hhv. Hammerum skal lokomotivføreren sørge for, at det mobile togkontrolanlæg er indstillet til ATC.

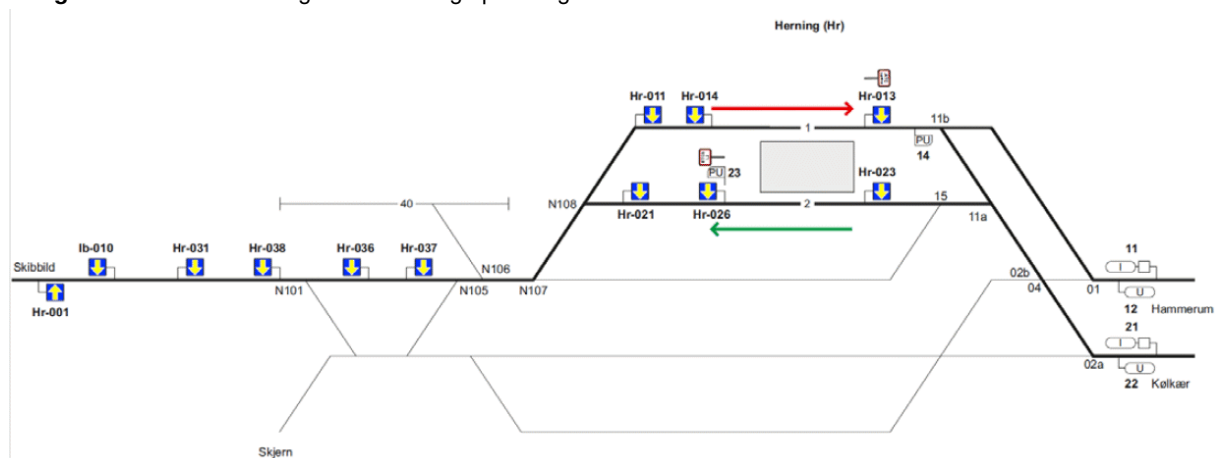
Bilag 1 – Skematisk oversigt over Herning spor 1 og 2

Oversigt over gyldige Supplerende Sikkerhedsbestemmelser kan ses på www.bane.dk.

Kilde: **SR-ORF Supplerende Sikkerhedsbestemmelse 810-2022**. Offentliggjort: 25.05.2022.

Gyldig fra: 06.06.2022. Gyldig til: 19.06.2022.

(BL)

Rettelser til TIB-S

Strækning 33 Brande – Kørsel over systemgrænsen

TIB-S 12.06.2022

Strækning 24 Overkørsel 300 mellem Hinnerup og Hadsten fjernet

TIB-S 18.06.2022

Strækning 2 Ændring af tekst for note 1

Strækning 24 Nedlæggelse af overkørsel 313 og 318
GSM-R nummer til Skørping & Ellidshøj rettet

(BL)

UDLAND

Lø 28/5 2022

Tyskland rundt for 68 kroner

Kør med tog, busser, sporgovne og andre offentlige transportmidler i en måned for 9 euro (68 kroner). Transport på land i Tyskland kan i sommermånederne i år matche flybilletter til fantasipriser. Den tyske stat poster nemlig knap 19 milliarder kroner i 9-Euro-Ticket, som også kan benyttes af turister, og som gælder til ubegrænset kørsel med al offentlig, lokal og regional transport. ...

Kilde: **Rejser**, KORT NYT, **lørdag 28. maj 2022**, side 19

(BL)

DIVERSE

Lø 28/5 2022

Når der spares på togene, taber yderområderne

Lange togrejser kan blive forhindringsløb, når passagerer skal skifte fra den ene trafikudbyder til den anden. Især vest- og midtjyder må forvente at blive ramt. Mange steder i landet er togtrafikken som bekendt overtaget af andre udbydere end DSB, og især de lange ture, hvor der skal skiftes mellem forskellige trafik-selskaber, kan der gå kludder i. ...

Kilde: **Kristeligt Dagblad**, Danmark, **lørdag 28. maj 2022**, side 4

(BL)

Sø 29/5 2022

14,5 km skinner og 26 nye letbanestop blev officielt indviet lørdag ved åbningen af Odense Letbane, 14 år efter at idéen første gang blev nævnt.

Odense Letbane åbnede for passagerer efter 14 års tilløb

Lørdag blev det største infrastrukturprojekt i Odenses historie indviet, da Odense Letbane første gang rullede over skinnerne med passagerer fra den nye banes sydlige endestation i Hjal-

Kilde: **MORGENAVISEN** Jyllands-Posten, Indland, **søndag 29. maj 2022**, side 4

Vejdirektoratet forventer kødannelser, når Tour de France skal afvikles i Danmark. Den 2. juli krydser Tour-feltet Storebæltsbroen.

Tour de France-etaper vil udfordre trafikken på en stor rejsedag

»Tag toget, færgen eller køр på cykel,« lyder det bl.a. i en appel fra Vejdirektoratet, når der køres Tour de France i Danmark.

Områdechef i Vejdirektoratet Chalotte Vithen kan ikke komme i tanke om et tidspunkt, hvor styrelsen har skullet forberede en

lige så udfordrende trafiksituation, som den der forventes den første weekend i juli i forbindelse med afviklingen af Tour de France.

»Jeg tror ikke, man kan sammenligne det med noget, vi har prøvet før. Det er nok det største på dansk jord,« siger hun.

...

DSB klar med ekstra tog

...

»Tag toget, færgen eller køр på cykel. Og væbn dig med tålmodighed,« siger hun, der dog forventer, at »der også bliver pres på alternative transportformer«.

...

Kilde: **MORGENAVISEN** Jyllands-Posten, Indland, søndag 29. maj 2022, side 14 (BL)

BILAG

Fortegnelse over forkortelser

I tjenestetelegrammer, i anden intern korrespondance, i instruktionsstof, i personaleregistering, ved udfyldning af blanketter til internt brug (f. eks. regninger og fripas) kan, når det skønnes hensigtsmæssigt, anvendes nedennævnte forkortelser:

Stillingsforkortelser (forkortelse – stilling)

bam	banemester	ksmt	kørestrømsmontør	sek	sekretær
bfm	baneformand	ktas	kontorassistent	sik	sikringsmester
bing	baneingeniør	lacf	lastbilchauffør	simt	sikringsmontør
bm	bådsmand	linsp	landinspektør	sing	sikringsingeniør
bmt	banemontør	lkas	lokomotivassistent	skf	skibsfører
boc	baneområdechef	lkf	lokomotivfører	sning	signalingeniør
brbtj	brobetjent	lki	lokomotivinstruktør	stfs	stationsforstander
brfg	brofoged	lkm	lokomotivmester	stl	stationsleder
				stm	stationsmester
cing	civilingeniør	mat	matros	stmd	styrmand
		mm	maskinmester	svm	svejsmester
doc	driftsområdechef				
dtbtj	depotbetjent	oass	overassistent	tas	trafikassistent
dtfm	depotformand	oing	overingeniør	tbjt	togbetjent
		opt	overportør	teksp	trafikekspedient
elf	elektrofører			tek tg	teknisk tegner
		phm	pakhusmester	tem	telemester
gdr	generaldirektør	presch	pressechef	tgf	togfører
		pt	portør	tgi	toginstruktør
hvk	håndværker			tgr	togrevisor
		rgfm	rangerformand	tinsp	trafikinspektør
ing	ingeniør	rgm	rangermester	tktl	trafikkontrollør
		rmfm	remiseformand		
jba	jernbanearbejder	rucf	rutebilchauffør	vkm	værkmester
jdek	jernbanedetektiv			vm	vognmester
jur	jurist			vopsm	vognopsynsmand

Kilde: Danske Statsbaner, Ordresamlingen serie A, Organisations- og personaleforhold, Bilag XVI, torsdag 1. april 1976, udtog.

Overkørsler



Det hedder en **overkørsel**, jævnfør:

Sikkerhedsreglement af 1975 (SR)

§ 11 Automatisk sikrede overkørsler, side 97-18 – 108-11.

Kilde: <https://www.bane.dk/Jernbanevirksomhed/Sikkerhed/Trafikale-regler/SR>

Færdselsloven, LBK nr. 1055 af 9. november 2012

§ 5 Færdsel over jernbanespor m.v.

Kilde: <http://www.retsinformation.dk/Forms/R0710.aspx?id=143400#Kap8>

Færdselstavler

Betegnelser for **Advarselstavler** for vejfarende ved jernbaner kan ses på

<https://icskilte.dk/advarselstavler>

Transport-, Bygnings- og Boligministeriet. Bekendtgørelse om vejafmærkning nr. 1632 af **onsdag 20. december 2017**, <http://vejregler.lovportaler.dk/showdoc.aspx?schultzlink=bek20171632>

Kapitel Æ. Letbanesignaler Tavler og signaler som kun henvender sig til føreren af letbanekøretøj.

Klik på pdf-ikonet  øverst til højre, hvis pdf-format ønskes.

Vehicle Keeper Marking Register – VKM
Fahrzeughaltercode Register – VKM

	VKM	UNIQUE	Status
Explanation:	Code shown on vehicles	Combination for uniqueness check	In use/Blocked/revoked
Erklring:	Code an den Fahrzeugen	Kombination fr Kontrolle der Einmaligkeit	Verwendet/blockiert/Storniert

VKM	UNIQUE	Keeper Name/Halter Name/	Country	Status	www.
ARAIL	ARAIL	Aarsleff Rail A/S	DK	in use	aarsleff.com
AT	AT	Arriva Tog A/S	DK	in use	arrivatog.dk
CFLCD	CFLCD	CFL Cargo Danmark ApS	DK	in use	dansk-jernbane.dk
CONTC	CONTC	Contec Rail ApS	DK	in use	contec.dk
CRSA	CRSA	Contec Rail Safety ApS	DK	in use	
DAN	DAN	DSB aarhus Nrbane A/S	DK	in use	
DBCSC	DBCSC	DB Cargo Scandinavia	DK	in use	dbcargo.com/dk
DJM	DJM	Danmarks Jernbanemuseum	DK	in use	jernbanemuseet.dk
DSB	DSB	Danske Statsbaner	DK	in use	dsb.dk
DSBS	DSBS	DSB S-tog a/s	DK	in use	s-tog.dk
ENT	ENT	Banedanmark	DK	in use	bane.dk
LB	LB	Lokalbanen A/S	DK	in use	lokalbanen.dk
LJ	LJ	Lollandsbanen	DK	in use	lollandsbanen.dk
MALUS	MALUS	Malus Aps	DK	in use	malus.dk
METRO	METRO	Metro Service A/S	DK	in use	metroservice.dk
Mjba	MJBA	Midtjyske jernbaner A/S	DK	in use	
MjbaD	MJBAD	Midtjyske Jernbaner Drift A/S	DK	in use	
NJJ	NJJ	Nordjyske Jernbaner	DK	in use	njba.dk
RAVN	RAVN	RAVN Bane ApS	DK	in use	ravn-bane.dk
RCDK	RCDK	Railcare Danmark A/S	DK	in use	railcare.se
RDK	RDK	Railion Denmark	DK	Revoked	railion.dk
RSC	RSC	DB Schenker Rail Scandinavia A/S	DK	Revoked	railion.dk
RSEJ	RSEJ	Railservice	DK	in use	railservice.dk
RTOG	RTOG	Regionstog A/S	DK	in use	regionstog.dk
SBF	SBF	A/S Storeblt	DK	in use	storebaelt.dk
SJVT	SJVT	Sydjyllands Veterantog	DK	in use	sjvt.dk
STEAM	STEAM	Rent a Lok Aps	DK	in use	rentalok.dk
VLB	VLB	Vestsjllands Lokalbaner A/S	DK	in use	ohj.dk, vlb.dk
VSVT	VSVT	Vestjllands Veterantog	DK	in use	vsvt.dk
VTV	VTV	Veterantog Vest	DK	in use	veterantog-vest.dk

Kilde: https://www.era.europa.eu/registers/vkm_en

List of VKMs, Related documents: pdf

Gldende bestemmelser **SR** **ORS** **ORF** **TK** **LA** <https://www.bane.dk/da/Jernbanevirksomhed>

Togekspeditionssteder

Togekspeditionssted	Fllesbetegnelse for stationer og holdsteder.
Station	Togekspeditionssted med hovedsignaler og centralsikring. En station kan deltage i den sikkerhedsmssige afvikling af toggangen som togflgestation, eller den kan vre lukket eller ubetjent.
Fri bane	Den del af banestrkningen, der ligger uden for stationsgrnsen.
Holdsted	Fllesbetegnelse for et togekspeditionssted – sidespor eller trinbret – p den fri bane. Deltager ikke i den sikkerhedsmssige afvikling af toggangen. Et trinbret kan ligge helt eller delvist p en station.

Kilde: Sikkerhedsreglement, Afsnit 10, Definitioner

Stationsgrnsen og rangergrnsen

Grnsen mellem den fri bane og en station benvnes stationsgrnsen. Den er kendetegnet ved det I- eller VI-signal, der dkker stationen. Mrke "Rangergrnsen" mrke 17.10. Rangertrk i gennemgende spor p stationer og hovedspor p den fri bane skal standse senest foran mrket, medmindre der er givet tilladelse til at passere mrket.

Kilde: Sikkerhedsreglement § 2, stk. 1.3 & § 17, stk. 10

Stednavneforkortelser i Jylland

Hhs Hirtshals **Sgb** Skagen
Hj Hjørring **Fh** Frederikshavn
Lih Lindholm **Fhh** Frederikshavn Havn
Abl Aalborg Lufthavn **Ab** Aalborg **Abø** Aalborg Øst
Ti Thisted **Ør** Løgstør
Thb Thyborøn Havn **Gy** Glyngøre **As** Aars
Røn Rønland **Aat** Aalestrup **Hb** Hobro **Mrg** Mariager
Lmv Lemvig **Sk** Skive **Fp** Fårup **Rd** Randers
Str Struer **Vg** Viborg **Lg** Langå **Al** Allingaabro
Vem Vemb **Ho** Holstebro **Kp** Karup **Lb** Laurbjerg **Rå** Ryomgård **Gr** Grenaa
Rj Ringkøbing **Hr** Herning **SI** Silkeborg **År** Ar Rbg. **Ar** Aarhus H
Dæ Videbæk **Fu** Funder **Sd** Skanderborg **Odd** Odder
Sj Skjern **Bb** Brande **Hs** Horsens
Nbl Nr. Nebel **Gi** Grindsted **Vj** Vejle **Bk** Børkop **Fra** Fredericia Ranger-
Ox **Va** Varde **Fa** Fredericia banegård
Oks- **TI** Taulov **Gfa** Fredericia
bøl- **Es** Esbjerg **Bm** Bramming **Lk** Lunderskov **Kd** Kolding Godsstation
Rb Ribe **Oj** Vojens **Had** Haderslev Vest **Sno** Snoghøj
Æk Skærbæk
Bw Bredebro **Rq** Rødekro **Åa** Aabenraa
Tdr Tønder **Te** Tinglev **Sdb** Sønderborg
Tdgr Landegr. **Pa** Padborg
Anb Niebüll **Fw** Flensburg Weiche **Fib** Flensburg

Stednavneforkortelser omkring Struer

Bn Bedsted Thy **Ny** Nykøbing Mors
Ur Hurup Thy **Gy** Glyngøre
Thb **Yd** Ydby
 Thyborøn Havn **Ln** Lyngs
Røn Rønland **Hw** Hvidbjerg
Hbø Harboør **UI** Uglev
No Oddesund Nord **Sk** Skive **Hø**
Lmv Lemvig **Um** Humlum **Røb** Rønbjerg Højslev
Bnt **Str** **Han** **Vp** Vinderup **Sm**
 Bonnet Struer Handbjerg Stoholm
Bmk **Hm** Hjerm **Ra**
 Bækmarksbro Ravnstrup
Vem **Bu** Bur **Ho** Holstebro **Vg**
 Vemb **Ts** Tvis Viborg
Uf Ulfborg **Uu** Avlum **Kp**
Tm Tim **ld** Vildbjerg Karup
He Hee **lb** Skibbild
Rj Ringkøbing **Dæ** **Gp** Gødstrup **Hr** Herning
Lm Lem Videbæk **Stu** Studsgård **Hrm**
Sj **Bs** **Td** **Kæ** Kibæk Herning
 Skjern Borris Troldhede Messecenter

Stednavneforkortelser på Fyn

Sb Strib
Md Middelfart
Od Odense
Tp Tommerup **Ng** Nyborg
Ac Assens **Ngf**
Re Ringe Nyborg
Få Færgesø
 Faaborg **Svg** Svendborg

En udførlig liste over stednavneforkortelser findes på **Banesiden** under <http://www.john-nissen.dk/banesiden/Forkortelser/fork.php>

Stednavneforkortelser på Sjælland, Lolland-Falster

Tvl Tisvildeleje **Gll** Gilleleje **Helsingborg**
Hun Hundested **Kgg** Kagerup **Hg** Helsingør **Hbg**
Nks Nykøbing S **Frv** Frederiksværk **Hi** Hillerød
Fs Frederikssund **Fm** Farum
Kb Kalundborg **Hk** Holbæk **Nær** Nærum
Gv Gørlev **Tø** Tølløse **Ro** Roskilde **Kh** København H
Øn Høng **Rg** Ringsted **Kj** Køge **Kjn** Køge Nord
Kø Korsør **Sg** Slagelse **Hrl** Hårlev
Da Dalmose **Rdg** Rødvig
Ss Skælskør **Næ** Næstved **Fxl** Fakse Lp.
Vo Vordingborg
Nsk Nakskov **Mrb** Maribo **Nf** Nykøbing F
Rf Rødby Færge **Ge** Gedser
Pu Puttgarden **Wü** Warnemünde

Stednavneforkortelser omkring København

HI Hellerup
Sam Svanemøllen
Hgl Helgoland
Kk Østerport
Kn Nørreport
Kh København H
Ro Roskilde **Trk** Trekroner **Hh** Hedehusene **Htå** Høje Taastrup **Gl** Glostrup **Hif** Hvidovre **Fjern** Fjern **Val** Valby **Blv** Belvedere
Gb København G
Ig Vigerslev **Klv** Kalvebod
Kbh. Lufthavn **Cph** Kastrup klagøringscenter **Kac**

Stednavneforkortelser omkring Næstved

Tø Tølløse **Ro** Roskilde
Hv Hvalsø **Lj** Lejre **Gt** Gadstrup
Vy Viby Sj **Hd** Havdrup
Bo Borup **Lw** Lille Skensved
Ky Kværkeby **Ølb** Ølby **Kjn**
Rg Ringsted **Kj** Køge **Køge Nord**
Mbæ Møllebækken **Hf** Herfølge
Gz Glumsø **Th** Tureby
Ris Rislev **Hs** Haslev
OI Holme-Olstrup
Næn Næstved Nord
Næ Næstved
Myg Myrup Grusgrav
Lu Lundby
Vo Vordingborg
Mn Masnedø
Oh Orehoved
Nv Nørre Alslev
Ek Eskilstrup
Nf Nykøbing F